

Kende te Sigurta Lojërash per Femijet

TÜV NORD CERT

Standarti i kendeve te lojrave
publike EN 1176



Sporti dhe koha e lire per femijet

Bërja e sportit dhe e kohës së lirë të
sigurt me fëmijët

Vendosja e kufijve për fëmijët kur lozin është e
vështirë: ata që janë mësuar të dalin me ta e
dinë mirë se sa e rëndësishme është t'i mbash
nen kujdes. Cdo vit rreth mijera fëmijë dhe
adoleshentë deri në moshën 16 vjeç lëndohen
në shtëpi, gjatë kohës së lirë ose gjatë
ushtrimit të sportit.

Ndër disiplinat sportive, futbollit shënon numrin
më të madh të lëndimeve në vit. Ne shume
raste, veçanërisht të rrezikshme për fëmijët
janë sportet ujore, ku pavarësisht numrit

dukshëm më të ulët të fëmijëve dhe
adoleshentëve që i ushtrojnë, rreziku i
vdekjes. lëndimi (në këtë rast mbytja) është
shumë më i madh.

Njihni dhe minimizoni rreziqet e
lëndimit

Sigurisht, një lëndim mund të ndodhë edhe
gjatë një udhëtimi ose në kopshtin tuaj. Këtu
janë disa shembuj. Çdo vit, mijera fëmijë
lëndohen në këndet e lojërave, më së
shpeshti pas një rënieje apo pas një aksidenti
te llojeve të tjera.

Ndërgjegjësimi për këto rreziqe tashmë
përfaqëson një hap të madh drejt argëtimit të
sigurt me fëmijët në kohën tuaj të lirë.

Ndërgjegjësimi për këto rreziqe tashmë
përfaqëson një hap të madh drejt argëtimit të
sigurt me fëmijët në kohën tuaj të lirë.

*Në këtë postim do të diskutojmë në detaje
rregullat e nevojshme për të certifikuar lojërat*

për këndet e lojërave publike dhe për t'i bërë ato të sigurt për përdorim nga fëmijët nepermjet kontrollit periodik.

Ne do të hyjmë në detaje rreth disa standardeve, duke raportuar përkufizimet kryesore, me një fokus të veçantë në serinë e standardeve EN 1176.

EN 1176 Lojnat dhe Pajisjet ne nje Park Lojerash (Definicione dhe percakttime)



Qëllimi i standardit është të diktojë kërkesat e përgjithshme të sigurisë së pajisjeve të lojës, si për përdorim individual ashtu edhe për kolektiv nga fëmijët. Këto kërkesa, nëse zbatohen siç duhet për pajisjet e lojës, e mbrojnë fëmijën nga rreziqet e mundshme, të cilat ai mund të mos jetë në gjendje t'i parashikojë.

Standardi është i strukturuar në 7 pjesë, në secilën prej të cilave ka informacionin që

prodhuesi duhet të japë dhe që ka të bëjë kryesisht me

- të dhënat e përgjithshme,
- instalimin,
- përdorimin,
- inspektimin,
- mirëmbajtjen
- "shënjimimin" për lloje të ndryshme të pajisjeve të lojës.

Më tej do të rendisim rregullat kryesore që duhen përdorur për pajtueshmërinë e këndit të lojërave, por ndërkohë është e përshtatshme të kujtojmë përkufizimet kryesore, të cilat janë baza për krijimin e një parku të sigurt:

Zona e Impaktit: Quhet zona që mund të goditet nga një përdorues pas rrezimit në hapësirën e rënies.

Dimensionet e zonës së goditjes duhet të llogariten në bazë të lartësisë së pajisjes dhe lëvizjes që i lejon përdoruesit.

Nga një lartësi rënieje prej 60 cm, zona e goditjes nën lojëra statike (platforma, kulla ngjitjeje, rampa, shkallë) duhet të ketë një gjatësi prej të paktën 150 cm nga platforma e ngritur dhe rritet deri me lartësinë e rënies deri 300 cm (lartësia maksimale e lejuar e rënies)

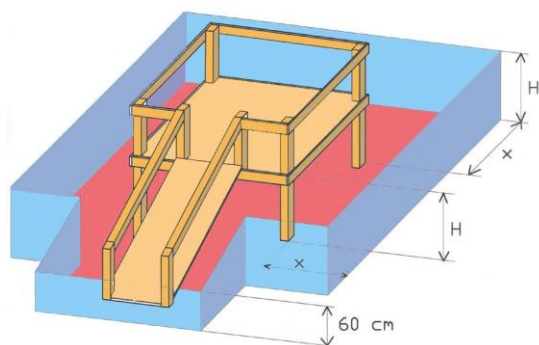

Sipërfaqja e Lojes: Quhet sipërfaqja e lojes nga e cila nis përdorimi i pajisjeve të lojrave dhe përfshin të paktën Zonën e Impaktit.

Vendi i lire: Quhet vëllimi i përmbajtur në sipërfaqen e brendshme, të sipërme apo përreth që mund të jete e zënë nga një përdorues që ben levizje të diktuar nga pajisja (shkitese, rrotulluese, lekundese)

Nese nuk është specifikuar ndryshe, vendi i lire është e përcaktuar si një seri vëllimesh cilindrike. Për të përcaktuar vendin e lire, duhet të kihet parasysh levizjet e mundshme të përdoruesit të pajisjes së lojes.

Lloji i Përdorimit	Rreze (a)	Lartësia (h)
Ne Kembe	100 cm	180 cm
Ulur	100 cm	150 cm
Sipër pozicionit ku mund të varesh	50 cm	30 cm
Poshtë pozicionit ku mund të varesh	50 cm	180 cm

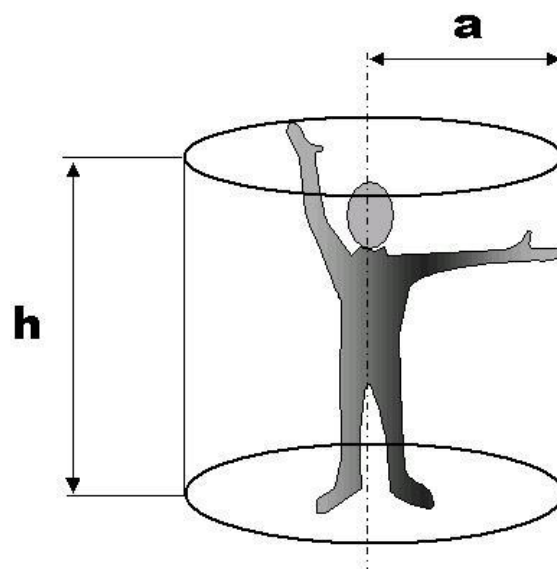

Lartësia e Rënies së Lire: Distanca maksimale vertikale midis mbështetësës së pajisjes së destinuar posaçërisht për trupin, dhe zonës së impaktit, më poshtë.

Vendi i rënies: Hapësira e vendosur brenda, mbi ose rreth pajisjes, që mund të zihet nga një përdorues që bie nga një pjesë e sipërme e pajisjes. Distanca e rënies fillon nga lartësia e rënies së lirë.

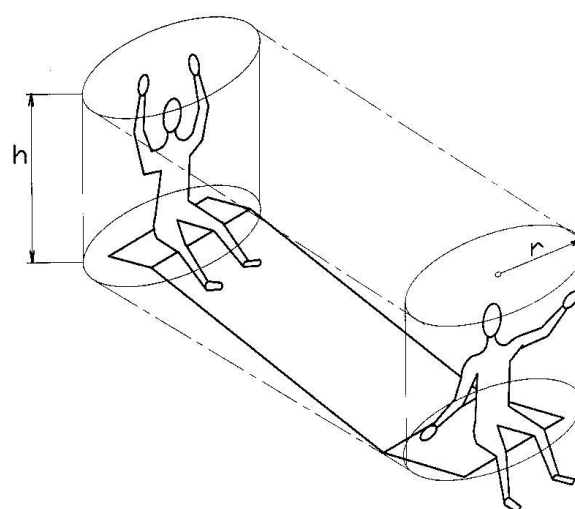

Standartet për Parqet e Lojrave.

Fëmijët gjithmonë gjejnë një mënyrë për të “germuar” diçka të re, shpesh duke përdorur lojëra në një mënyrë krejtësisht të papërshtatshme, megjithatë do të ishte e rëndësishme të parashikohej çdo sjellje e papershtatshme që në fazën e planifikimit.

Shpesh problemet mund të jene tek pajisjet e rrënuara të parkut dhe këndeve të lojërave, të mungesës së mirëmbajtjes dhe mbrojtjes së sigurisë ose që nuk kane kryer në mënyrë të përshtatshme kontrollet dhe inspektimet

Kontrolli periodik duhet të kryhet nga teknikë të kualifikuar dhe ekspertë në standardet EN 1176 dhe/ose EN 14960

Ju kujtojmë se mirëmbajtja është një detyrim ligjor jo i parëndësishëm dhe se rregulloret parashikojnë kontrole periodike me nivele të ndryshme saktësie dhe të kryera nga personeli ekspert.



Duke hyrë në detaje të rregullave të zbatueshme, për këndet e lojërave, standardet kryesore janë:

- EN 1176-1 Pajisjet dhe sipërfaqet e këndeve të lojërave – Pjesa 1: Kërkesat e përgjithshme të sigurisë dhe metodat e provës
- EN 1176-2 Pajisjet dhe sipërfaqet e këndeve të lojërave – Pjesa 2: Kërkesat specifike shtesë të sigurisë dhe metodat e provës për lisharese
- EN 1176-3 Pajisjet dhe sipërfaqet e këndeve të lojërave – Pjesa 3: Kërkesat specifike shtesë të sigurisë dhe metodat e provës për rrëshqitese
- EN 1176-4 Pajisjet dhe sipërfaqet e këndeve të lojërave – Pjesa 4: Kërkesat specifike shtesë të sigurisë dhe metodat e provës për lojerat me litare transportues
- EN 1176-5 Pajisjet dhe sipërfaqet e këndeve të lojërave – Pjesa 5: Kërkesat specifike shtesë të sigurisë dhe metodat e provës për lojnat me xhiro per femije
- EN 1176-6 Pajisjet dhe sipërfaqet e shesheve të lojërave – Pjesa 6: Kërkesat specifike shtesë të sigurisë dhe metodat e provës per pajisje lekundese
- EN 1176-7 Pajisjet dhe sipërfaqet e këndeve të lojërave – Pjesa 7: Udhëzues për instalim, inspektim, mirëmbajtje dhe përdorim.
- EN 1176-10 Pajisjet dhe sipërfaqet e këndeve të lojërave – Pjesa 10: Kërkesat specifike shtesë të sigurisë dhe metodat e provës për pajisjet e lojës plotësisht të mbyllura
- EN 1176-11 Pajisjet dhe sipërfaqet e këndeve të lojërave – Pjesa 11: Kërkesat specifike shtesë të sigurisë dhe metodat e provës për rrjetat e ngjitjes
- EN 1177 Mbulesa sipërfaqësore të shesheve të lojërave për zbutjen e impaktit te renies – Metodat e provës për përcaktimin e amortizimit te impaktit
- CEN/TR 16396:2020 Pajisje për zonat e lojërave për fëmijë – Përgjigjet ndaj kërkesave për interpretim të të gjitha pjesëve të EN 1176

Për lojërat plastike me fryrje, vlen seria e standarteve EN 14960

- **EN 14960-1** Pajisje për lojëra me fryrje – Pjesa 1: Kërkesat e sigurisë dhe metodat e provës
- **EN 14960-2** Pajisje për lojëra me fryrje – Pjesa 2: Kërkesa shtesë të sigurisë për jastëkët kërcyes me fryrje të destinuara për përdorim në instalime të përhershme
- **EN 14960-3** Pajisjet e lojës me fryrje – Pjesa 3: Kërkesat shtesë të sigurisë dhe metodat e provës për pajisjet e lojës me fryrje të artikuluara

Këto standarde, nga ana tjetër, u referohen standardeve të tjera për të verifikuar cilësinë e lëndëve të para.

Nga pikëpamja kimike, referuar Rregullores nr. 1907/2006 (REACH) dhe për karakteristikat e reagimit ndaj zjarrit, duke kërkuar gjithashtu ne **EN 13501-1** për shembull për PVC që merr flake

Eshtë e qarte se megjithëse nuk ka një skemë të markimit CE, prodhuesit duhet të respektojnë detyrime të ndryshme për konformitetin e produktit.

Parqet e Lojërave nuk Certifikohen CE

Këndet e lojërave të destinuara për publikun janë të përjashtuara nga Rregullorja e Sigurisë së Lodrave 2009/48/EC dhe nuk mbulohen nga direktiva ose rregullore të tjera që kërkojnë shënimin CE (përveçse, nëse ato përmbajnë pjesë elektrike).

Në këto raste, Direktiva e Përgjithshme e Sigurisë së Produkteve 2001/95/EC zbatohet dhe thjesht kërkon demonstrimin e sigurisë duke zbatuar çdo standard vullnetar produkti.

Për lojërat për parqe publike, zbatohen rregullat si me sipër, pa vendosur për këtë arsye asnjë shenjë CE.

Kujdes sa me sipër është folur për Parqe Publike Lojërash.

Nese kemi të bëjmë me lojëra aktiviteti për përdorim shtëpiak, referenca i referohet Direktivës së Lodrave me të gjitha procedurat e kërkuara nga EU për markimin CE (lojërat shtëpiake Certifikohen CE) dhe zbatimin e EN 71, duke përfshirë, në veçanti:

- EN 71-8: Siguria e lodrave – Pjesa 8: Lodrat e aktivitetit për përdorim shtëpiak dhe
- EN 71-14: Siguria e lodrave – Pjesa 14: Trampolina për përdorim shtëpiak.

TUV NORD disponon teknike të kualifikuara dhe akredituar në shkallë ndërkombetare për kontrollin e parqeve të Lojërave.

Na kontaktoni për inspektim dhe certifikim, për të qenë të qetë që kendet tuaja të lojërave janë të sigurte dhe brenda standarteve ndërkombetare

Elvis Pazaj

Lead Auditor:

ISO 9001; ISO 14001; ISO 45001

R.A. Soc Resp. ISCC EU/GHG Auditor

TÜV NORD CERT GmbH

Systemzertifizierung / System Certification

Am TÜV NORD Bulgaria -TUV NORD GROUP

1005 Tirana,

Albania

M +355 (0)692031015

F +355 (0)445 31015

E epazaj@tuev-nord.de